

ステアリングボスキット適合表

取付け注意事項

2010年8月

- 1 エアバック装着車は任意保険加入時に自動的に割引料金が適用されていますステアリング交換時には、必ず保険会社に連絡して差額料金を支払って下さい。
- 2 エアバックを取り外す時は、バッテリーの＋端子を外して、15分以上経ってから作業をおこなって下さい。

注：取り外し方法が不明の時は、販売ディーラーにお聞き下さい。

注：日産車は付属のトルクスレンチを使用して下さい。

注：途中で作業を中断しても一回点灯した警告ランプは消えませんので、その場合は販売ディーラーの診断コンピュータで警告ランプを消して下さい。

- 3 外したエアバックは純正ハンドルに戻すまで、大切に保管して下さい。

注：落下、その他衝撃を与えないで下さい、又 電極には絶対電気を流さないで下さい。
(テスター等も使用しないで下さい)

- 4 純正ハンドルに戻す時は、必ず販売ディーラーで作業を行って下さい。

注：販売ディーラー以外で元に戻す作業をしますと作業チェック等の検査が出来ませんので、万一の場合作動の保証が有りません。

注：ボス適合表の型式は代表型式ですので、問い合わせの場合は必ず**年式を確認**して下さい。

注：エアバック装着車にも取り付け出来る車種と出来ない車種があります。
詳しくは**電話にて確認**して下さい。

注：**エアバック/クルーズコントロール付車は、クルーズコントロール機能が使用出来なくなります。**

注：パッド又はリングの付いているステアリングをオートクルーズ付車に取り付ける場合の**S付のボスキットは生産中止**になりました。

ボス付属のオートクルーズスイッチをご使用の際にはパッド又はリングを外してご使用ください。

(オートクルーズスイッチがホーンボタンの外側に付いている為、パッド又はリングで隠れてしまう。)

注：テレスコピック機能付きの車種はテレスコピック機能が使用出来なくなります。

又、テレスコピック機能付きの車種は15mmのスペーサーが必要になる場合もあります。

注：() マークはSPボスに付き、仕切価格が高くなります。

スペーサー価格表

10mm	¥1,500	¥1,575 税込
15mm	¥1,600	¥1,680 税込
20mm	¥1,900	¥1,995 税込
30mm	¥2,200	¥2,310 税込

株式会社 **レアーズ**

〒158-0097 東京都世田谷区用賀2丁目26番4号
TEL 03(5716)3501(代) FAX 03(5716)3504

ステアリング・ボスキット適合表

2010年8月現在

TOYOTA						
車名	型式	年式	品番	定価	備考	
iQ	J10	20/11~	L 074	15,000	Iパック標準装備	
アイシス	10系	16/9~19/4	L 073	15,000	Iパック標準装備	
	注9 10系	19/5~	L 074	15,000	Iパック標準装備	
アリオン	240系	13/12~15/10	L 072	15,000	Iパック標準装備	
	T260系	19/6~	L 074	15,000	Iパック標準装備	
アリスト	R147系	3/10~9/8	L 063	12,000	Iパック無ACC付車	
	R147系	3/10~9/8	L 064	7,000	Iパック無ACC無車	
	R147系	3/10~9/8	L 070	9,000	Iパック付ACC無車	
	注11 R147系	3/10~9/8	L 071	15,000	Iパック付ACC付車	
	注8 S160系	9/9~16/12	L 070	9,000	デュアルIパック付ACC無車	
	注8注11 S160系	9/9~16/12	L 071	15,000	デュアルIパック付ACC付車	
アルテッツァ	注8 SXE10系	10/10~17/7	L 070	9,000	デュアルIパック標準装備	
ジータ	SXE系	13/7~17/7	L 070	9,000	デュアルIパック標準装備	
アバロン	CX10系	7/6~11/6	L 070	9,000	Iパック付ACC無車	
	注11 CX10系	7/6~11/6	L 071	15,000	Iパック付ACC付車	
アルファード	H10系	14/5~20/4	L 073	15,000	Iパック標準装備	
アルファード/ヴェルファ	注10 H20系	20/5~	L 074	15,000	Iパック標準装備	
イスト	NCP60系	14/5~15/3	L 072	15,000	Iパック標準装備	
	NCP60系	15/4~19/6	L 073	15,000	Iパック標準装備	
	110系	19/7~	L 074	15,000	Iパック標準装備	
イブサム	XM10系	8/5~13/4	L 070	9,000	Iパック標準装備	
	ACM20系	13/5~15/9	L 072	15,000	Iパック標準装備	
	ACM21系	15/10~	L 073	15,000	Iパック標準装備	
ウィンダム	V10系	3/10~8/7	L 007	5,000		
	V10系	3/10~8/7	L 063	12,000	Iパック無ACC付車	
	V10/20系	3/10~13/7	L 070	9,000	Iパック装着車	
	注11 V10/20系	3/10~13/7	L 071	15,000	Iパック付ACC付車	
	注10 CV30系	13/8~18/3	L 073	15,000	Iパック標準装備	
ウィッシュ	10系	15/1~21/3	L 073	15,000	Iパック標準装備	
	注9 20系	21/4~	L 074	15,000	Iパック標準装備	
WILL VI	注4 NCP19	12/1~13/12	L 072	15,000	Iパック標準装備	
WILL VS	注4 ZZE127	13/4~16/4	L 072	15,000	Iパック標準装備	
エステマ ルシーダ / エミーナ	注5/注7 TCR系	2/6~8/8	(L 013)	5,000	シングルIパック有無共通	
	注5 TCR系	2/6~8/8	L 070	9,000	デュアルIパック車	
	注5 TCR系	8/9~11/12	L 070	9,000	デュアルIパック標準装備	
	R30/40系	12/1~15/4	L 072	15,000	Iパック標準装備	
	R30/40系	15/5~17/12	L 073	15,000	Iパック標準装備	
	50系	18/1~	L 074	15,000	Iパック標準装備	
MR-2	AM11	60~1/12	(L 013)	5,000		
	注1 SW20系	1/12~8/5	(L 012)	5,000		
	注7 SW20系	8/6~11/8	(L 012)	5,000	シングルIパック車	
	SW20系	8/6~11/8	L 070	9,000	デュアルIパック車	
MR-S	注4 SW30系	11/10~	L 072	15,000	Iパック標準装備	
OPA	注8 CT10系	12/6~17/4	L 072	15,000	Iパック標準装備	
オーリス	150系	18/10~	L 074	15,000	Iパック標準装備	
カリーナ	TA40系	53~4/8	L 007	5,000	TA60、ST162系	
	ST190系	4/9~8/7	(L 013)	5,000		
	ST210系	8/8~13/12	L 070	9,000	デュアルIパック標準装備	

ステアリング・ボスキット適合表

2010年8月現在

TOYOTA						
車名	型式	年式	品番	定価	備考	
カリブ	AL25系	57～62	L 007	5,000		
	AL25系	63～7/8	(L 013)	5,000		
	注7 AE110系	7/9～14/8	(L 020)	5,000	シングルIPバツク有無共通	
	AE110系	7/9～14/8	L 070	9,000	デュアルIPバツク車	
カリーナED	ST162/182	60～5/9	L 007	5,000	ACC付車 生産中止	
	ST182系	1/8～5/9	(L 012)	5,000	TEMS 設定車	
	ST202系	5/10～10/4	L 068	7,000	デュアルモード 4WS 付車	
	注7 ST202系	5/10～10/4	(L 020)	5,000	シングルIPバツク有無共通	
	ST202系	5/10～10/4	L 070	9,000	デュアルIPバツク車	
カレン	注2 ST206系	6/2～10/9	L 068	7,000	4WS設定車	
	注7 ST206系	6/2～10/9	(L 020)	5,000	シングルIPバツク有無共通	
	ST206系	6/2～10/9	L 070	9,000	デュアルIPバツク車	
カローラ	TE50系	51～58	L 007	5,000	TE50、70系	
	カローラワゴン	AE85系	58～62	(L 013)	5,000	
	スプリンター	AE90系	62～1/4	L 007	5,000	15MMのスパ-サー必要
	レビン/トレノ	AE90系	1/5～3/5	L 007	5,000	
		AE100系	3/6～7/5	L 007	5,000	TEMS車生産中止
	注7 AE110系	7/6～12/8	(L 020)	5,000	シングルIPバツク有無共通	
カローラ フィルダー	AE110系	7/6～12/8	L 070	9,000	デュアルIPバツク車	
	AE120系	12/9～18/9	L 072	15,000	デュアルIPバツク 標準装備	
	140系	18/10～	L 074	15,000	IPバツク 標準装備	
カローラ ルミオン	注9 150系	19/10～	L 074	15,000	IPバツク 標準装備	
カローラ ランクス	TA120系	12/9～14/3	L 072	15,000	IPバツク 標準装備	
カローラ アレックス	E123系	15/4～18/9	L 073	15,000	IPバツク 標準装備	
カローラ アクシオ	E140系	18/10～	L 074	15,000	IPバツク 標準装備	
カローラII	EL31/41	61～6/8	(L 013)	5,000		
	注7 EL50系	6/9～11/7	(L 020)	5,000	シングルIPバツク有無共通	
コルサ / ターセル	AL10系	53～56	L 007	5,000		
	AL20系	57～61	(L 013)	5,000		
カローラFX	AE82/92	60～4/4	(L 013)	5,000		
	AE100系	4/5～	L 007	5,000		
カムリ		53～2/7	L 007	5,000	SV10、SV21系	
ビスタ	SV30系	2/8～6/8	(L 013)	5,000		
	SV30系	2/8～6/8	(L 012)	5,000	4WS設定車	
	SV40系	6/9～10/6	L 068	7,000	TRC 設定車	
	注7 SV40系	6/9～10/6	(L 020)	5,000	シングルIPバツク有無共通	
	SV40系	6/9～10/6	L 070	9,000	デュアルIPバツク車	
ビスタ / アルデオ	注8 SV50系	10/7～15/10	L 072	15,000	IPバツク 標準装備	
カムリ	CV30	13/10～17/12				
	V40	18/1～	L 074	15,000	IPバツク 標準装備	
カルディア	注7 ST190系	4/11～9/9	(L 013)	5,000	シングルIPバツク有無共通	
	ST190系	4/11～9/9	L 070	9,000	デュアルIPバツク車	
	注8 ST210系	9/10～14/9	L 070	9,000	IPバツク 標準装備	
	AZT240系	14/10～19/5	L 073	15,000	IPバツク 標準装備	
ガイア	注8 M10/15	10/5～16/7	L 070	9,000	IPバツク 標準装備	
キャミ	J100	11/5～18/1	L 870	7,000	IPバツク 標準装備	
キャバリエ	TJG	7/6～12/9	全車種取付不可			
クルーガー	20系	12/11～	L 070	9,000	IPバツク 標準装備	

ステアリング・ボスキット適合表

2010年8月現在

TOYOTA					
車名	型式	年式	品番	定価	備考
グランビア	H10系	7/9~14/5	L 070	9,000	デュアルエアバッグ付ACC無車
	注11 H10系	7/9~14/5	L 071	15,000	デュアルエアバッグ付ACC付車
クラウン	S120/130系	53~3/9	L 007	5,000	ACC付車 生産中止
マジエスタ	S130系	63~3/9	(L 014)	5,000	TEMS 設定車
	S130系	63~1/8	廃番		ACC付車
	S130系	1/9~3/9	L 062	10,000	ACC付車
	S140系	3/10~7/8	L 063	12,000	エアバッグ無 ACC付車
	注2 S140系	3/10~7/8	L 064	7,000	エアバッグ無 ACC無車
	注2 S140系	3/10~7/8	L 070	9,000	エアバッグ付 ACC無車
	注11 S140系	3/10~7/8	L 071	15,000	エアバッグ付 ACC付車
	S150系	7/9~11/8	L 070	9,000	デュアルエアバッグ付ACC無車
	注11 S150系	7/9~11/8	L 071	15,000	デュアルエアバッグ付ACC付車
	注:S150系 マジエスタ 4WDは取付不可				
	S170系	11/9~15/11	L 072	15,000	デュアルエアバッグ 標準装備
	S180系	15/12~20/1	L 074	15,000	デュアルエアバッグ 標準装備
	注10 S200系	20/2~	L 074	15,000	デュアルエアバッグ 標準装備
クラウン	注2 S130系	3/10~7/8	L 064	7,000	エアバッグ無 ACC無車
セダン/ワゴン	S130系	3/10~7/8	L 063	12,000	エアバッグ無 ACC付車
コロナ	ST171	48~4/1	L 007	5,000	RT130、ST140、ST162
	T190系	4/2~7/12	L 007	5,000	
	T190系	4/2~7/12	(L 012)	5,000	TRC、TEMS 設定車
コロナ プレミオ	T210系	8/1~13/12	(L 020)	5,000	エアバッグ 標準装備
	T210系	8/1~13/12	L 070	9,000	デュアルエアバッグ車
コロナ エクシブ	ST180系	1/8~5/9	L 007	5,000	
	ST180系	1/8~5/9	(L 012)	5,000	TEMS 設定車
	ST200系	5/10~10/3	L 068	7,000	デュアルエアバッグ付 4WS 付車
	注7 ST200系	5/10~10/3	(L 020)	5,000	シングルエアバッグ有無共通
	ST200系	5/10~10/3	L 070	9,000	デュアルエアバッグ車
コンフォート		7/12~	L 070	9,000	エアバッグ装着車
サイノス	5E-FE	3/1~7/8	L 007	5,000	
	5E-FHE	3/1~7/8	(L 012)	5,000	TEMS 設定車
	注7 EL50系	7/9~11/7	(L 020)	5,000	シングルエアバッグ有無共通
	EL50系	7/9~11/7	L 070	9,000	デュアルエアバッグ車
サクシード	58G	14/7~	L 073	15,000	エアバッグ 標準装備
シェンタ	80系	15/9~	L 074	15,000	エアバッグ 標準装備
スープラ	CA70系	61~63/7	L 007	5,000	ACC付車 生産中止
	CA70系	63/8~2/7	L 007	5,000	ACC付車 生産中止
	CA70系	2/8~5/5	(L 013)	5,000	ACC付車 生産中止
	A80系	5/6~8/8	L 068	7,000	ACC付車 生産中止
	A80系	8/9~14/7	L 070	9,000	エアバッグ付 ACC無車
	注11 A80系	8/9~14/7	L 071	15,000	エアバッグ付 ACC付車
スパーク	S221系	12/9~15/8	L 871	7,000	エアバッグ 標準装備
スターレット	EP61	59~7/12	(L 013)	5,000	EP71 EP82
	注7 EP91	8/1~11/7	(L 020)	5,000	シングルエアバッグ有無共通
	EP91	8/1~11/7	L 070	9,000	デュアルエアバッグ車
スパシオ	AE11	9/1~13/4	L 070	9,000	エアバッグ 標準装備
	120系	13/5~19/6	L 072	15,000	エアバッグ 標準装備
セラ	EXY10	2/5~8/1	(L 013)	5,000	

ステアリング・ボスキット適合表

2010年8月現在

TOYOTA					
車名	型式	年式	品番	定価	備考
セリカ	TA40 ST160	53~1/8	L 007	5,000	ACC付車 生産中止
	ST180系	1/8~5/9	L 007	5,000	
	ST180系	1/8~5/9	(L 012)	5,000	TEMS 設定車
	ST200系	5/10~11/8	L 068	7,000	デュアルモード 4WS 付車
	ST200系	5/10~11/8	(L 020)	5,000	シングルエアバッグ有無共通
	ST200系	5/10~11/8	L 070	9,000	デュアルエアバッグ車
	注4 ST230系	11/9~15/3	L 072	15,000	エアバッグ 標準装備
	ST230系	15/4~18/4	L 073	15,000	エアバッグ 標準装備
セルシオ	F10系	1/10~6/9	L 070	9,000	エアバッグ付 ACC 無車
	注11 F10系	1/10~6/9	L 071	15,000	エアバッグ付 ACC 付車
	注6 注11 F20系	6/10~12/12	L 071	15,000	デュアルエアバッグ付ACC付車
	F30系	13/1~18/5			
セプター	注7 V10/15系	4/11~8/12	(L 013)	5,000	シングルエアバッグ有無共通
	V10/15系	4/11~8/12	廃番		エアバッグ 無 ACC 付車
	V10/15系	4/11~8/12	L 070	9,000	デュアルエアバッグ付ACC無車
	注11 V10/15系	4/11~8/12	L 071	15,000	デュアルエアバッグ付ACC付車
ソアラ	MZ10系	56~60	L 007	5,000	ACC付車 生産中止
	MZ20系	61~3/4	L 007	5,000	ACC付車 生産中止
	注5 ZZ30系	3/5~13/3	L 063	12,000	エアバッグ 無 ACC 付車
	注5 ZZ30系	3/5~13/3	L 064	7,000	エアバッグ 無 ACC 無車
	ZZ30系	3/5~13/3	L 070	9,000	エアバッグ付 ACC 無車
	注11 ZZ30系	3/5~13/3	L 071	15,000	エアバッグ付 ACC 付車
	40系	13/4~17/6	L 073	15,000	エアバッグ 標準装備
タウンエース	M10/M30	51~60	L 007	5,000	
ライトエース	R21/M40	61~4/1	(L 013)	5,000	
マスターエース	R20/30系	4/2~8/9	(L 013)	5,000	
	R20/30系	4/2~8/9	(L 019)	5,000	TEMS 設定車
ノア	注7 R40/50系	8/10~10/	(L 020)	5,000	シングルエアバッグ有無共通
	R40/50系	8/10~10/	L 070	9,000	デュアルエアバッグ車
	注4 R40/50/60系	11/1~16/7	L 072	15,000	エアバッグ 標準装備
	R60系	16/8~19/5	L 073	15,000	エアバッグ 標準装備
	注9 70系	19/6~	L 074	15,000	エアバッグ 標準装備
デリボーイ		1/7~	(L 013)	5,000	
デュエット	M100系	10/10~16/6	L 871	7,000	デュアルエアバッグ 標準装備
ナディア	注8 N10/15系	10/8~15/8	L 072	15,000	エアバッグ 標準装備
ハイラックス	RN36	55~7/10	L 007	5,000	N36系 130系
ハイラックス サーフ	N130	2/8~7/10	L 060	12,000	ACC付車
	注7 W185系	7/11~14/10	(L 020)	5,000	シングルエアバッグ有無共通
	W185系	7/11~14/10	L 070	9,000	デュアルエアバッグ車
	W185系	9/8~14/10	L 070	9,000	エアバッグ 装着車
	210系	14/11~21/7	L 073	15,000	エアバッグ 標準装備
ハイエース	H100系	54/5/9	L 007	5,000	30~80系
	H100系	1/8~5/9	(L 012)	5,000	TEMS 設定車
	H100系	5/10~	(L 020)	5,000	
	H100系	5/10~16/7	L 068	7,000	TEMS 設定車
	H100系	5/10~16/7	廃番		エアバッグ 無 ACC 付車
	H100系	5/10~16/7	L 070	9,000	エアバッグ付 ACC 無車
	注11 H100系	5/10~16/7	L 071	15,000	エアバッグ付 ACC 付車
	H200系	16/8~	L 073	15,000	エアバッグ 標準装備

ステアリング・ボスキット適合表

2010年8月現在

TOYOTA					
車名	型式	年式	品番	定価	備考
グランドハイエース	H10系	11/9~14/5	L 070	9,000	エアバック標準装備
	H10系	11/9~14/5	(L 020)	5,000	エアバック無
レジアス	H40系	9/5~14/5	(L 020)	5,000	シングルエアバック有無共通
	注7 H40系	9/5~14/5	(L 020)	5,000	シングルエアバック有無共通
	H40系	9/5~14/5	L 070	9,000	デュアルエアバック車
ハリアー	注8 U10系	10/1~	L 070	9,000	エアバック標準装備
	注8 注11 U10系	10/1~15/1	L 071	15,000	ACC付車
	U30	15/2~	L 074	15,000	エアバック標準装備
パッソ	10系	16/6~	L 073	15,000	エアバック標準装備
パッソセッテ	注9 M500/510	20/12~	L 075	15,000	エアバック標準装備
bB	注4 P30系	12/2~15/3	L 072	15,000	エアバック標準装備
	P30系	15/4~17/11	L 073	15,000	エアバック標準装備
	C20系	17/12~	L 073	15,000	エアバック標準装備
ヴァンガード	注9 A33系	19/8~	L 074	15,000	エアバック標準装備
ヴィッツ	注4 P10系	11/1~14/11	L 072	15,000	デュアルエアバック標準装備
	P10系	14/12~17/1	L 073	15,000	デュアルエアバック標準装備
	90系	17/2~	L 074	15,000	エアバック標準装備
ヴェロッサ	110系	13/7~16/4	L 072	15,000	エアバック標準装備
ヴォクシー	R60系	13/10~14/10	L 072	15,000	エアバック標準装備
	R60系	14/11~17/7	L 073	15,000	エアバック標準装備
	注8 R60系	17/8~	L 073	15,000	エアバック標準装備
	注9 70系	19/6~	L 074	15,000	エアバック標準装備
ヴォルツ	130系	14/8~	L 073	15,000	エアバック標準装備
プリウス	NHW10系	9/12~15/8	L 070	9,000	エアバック標準装備
	20系	15/9~	L 074	15,000	エアバック標準装備
	30系	21/5~			エアバック標準装備
プリット	110系	14/1~	L 072	15,000	エアバック標準装備
ブレイド	E150系	18/12~	L 074	15,000	エアバック標準装備
ブレビス	10系	13/6~19/6	L 072	15,000	エアバック標準装備
プレミオ	240系	14/1~19/5	L 072	15,000	エアバック標準装備
	T260系	19/6~	L 074	15,000	エアバック標準装備
プログレ	G10系	10/5~19/5	L 070	9,000	エアバック標準装備
プロナード	注8 MCX20系	12/5~15/11	L 070	9,000	エアバック標準装備
プロボックス	58G	14/7~	L 073	15,000	エアバック標準装備
ファンカーゴ	注4 P20系	11/9~14/7	L 072	15,000	エアバック標準装備
	P20系	14/8~17/9	L 073	15,000	エアバック標準装備
ブラッツ	注4 P11/16系	11/9~14/7	L 072	15,000	デュアルエアバック標準装備
	P11/16系	14/8~17/11	L 073	15,000	デュアルエアバック標準装備
ベルタ	P90系	17/11~	L 074	15,000	エアバック標準装備
ポルテ	P10系	16/7~	L 073	15,000	デュアルエアバック標準装備
マーク2	TX60AX70	56~63	L 007	5,000	
チェイサー	GX80系	63~4/11	(L 020)	5,000	
クレスト	GX80系	63~4/11	(L 012)	5,000	TEMS 設定車
	X90系	4/11~8/8	(L 020)	5,000	ACC付車 生産中止
	X90系	4/11~8/8	L 066	7,000	TEMS付車/ 4WD車
	注3 X90系	4/11~8/8	(L 020)	5,000	機械式エアバック付車/ 無車 共通
注: X90系電気式エアバック装着車は取付不可					
	100系	8/9~12/10	L 070	9,000	デュアルエアバック付ACC無車
	注11 100系	8/9~12/10	L 071	15,000	デュアルエアバック付ACC付車
	110系	12/11~16/10	L 072	15,000	エアバック標準装備

ステアリング・ボスキット適合表

2010年8月現在

TOYOTA					
車名	型式	年式	品番	定価	備考
マークX	120系	16/11~	L 074	15,000	エアバック標準装備
マークX ジオ	注9 10系	19/9~	L 074	15,000	エアバック標準装備
マーク2ワゴン	注7 X78系	59/11~	(L 020)	5,000	シングルエアバック有無共通
クオリス	V20系	9/4~14/1	L 070	9,000	デュアルエアバック付ACC無車
	注11 V20系	9/4~14/1	L 071	15,000	デュアルエアバック付ACC付車
グラシア	V20/21系	9/1~13/9	L 070	9,000	デュアルエアバック付ACC無車
	注11 V20/21系	9/1~13/9	L 071	15,000	デュアルエアバック付ACC付車
RAV4	注7 SXA10系	6/5~12/4	(L 020)	5,000	シングルエアバック有無共通
	SXA系	8/9~12/4	L 070	9,000	エアバック標準装備
	ACA系	12/5~17/10	L 072	15,000	エアバック標準装備
	30系	17/11~	L 074	15,000	エアバック標準装備
ラウム	EXZ10系	9/6~15/4	L 070	9,000	エアバック標準装備
	EXZ20系	15/5~	L 073	15,000	エアバック標準装備
ラクティス	100系	17/10~	L 074	15,000	エアバック標準装備
ラッシュ	J200/J210	18/1~20/11	L 073	15,000	エアバック標準装備
	J200/J210	20/12~	L 075	15,000	エアバック標準装備
ランドクルーザー	FJ60系	56~1/11	L 007	5,000	
	FJ70系	59~	L 007	5,000	
	注7 FJ80系	1/11~10/1	(L 020)	5,000	シングルエアバック有無共通
	FJ80系	1/11~10/1	L 070	9,000	デュアルエアバック車
ACC付車 取付不可 FJ80系					
ランドクルーザー ブラド	J90系	8/5~	(L 020)	5,000	
	J90系	8/5~	L 070	9,000	エアバック標準装備
シグナス	J100系	10/1~14/7	L 072	15,000	エアバック標準 ACC付車不可
	J100系	14/8~	L 073	15,000	エアバック標準 ACC付車不可
	J120系	14/10~	L 073	15,000	エアバック標準装備
注1 この車種のうち、L 007 で適合する車種もありますので、純正ステアリングを一回はすして確認して下さい。 (車体側からカブラーの出ていない車種)					
注2 この車種のうち、L 020 で適合する車種もありますので、純正ステアリングを一回はすして確認して下さい。 (車体側からカブラーの出ていない車種)					
注3 この車種のうち、L 066 で適合する車種もありますので、純正ステアリングを一回はすして確認して下さい。 (車体側からカブラーの出ている車種)					
注4 品番ラベルに赤いマークの付いていない製品は純正ステアリングに装着されているホーン用配線を使用して下さい。 又、シーケンシャルミッション(ステアリングにシフトアップ、シフトダウンスイッチ) 装着車には取付出来ません。					
注5 20MMのスペーサーが必要な場合もあります。					
注6 この車種のうち、クルーズコントロール機能が作動しない車種があります、この場合はL070を使用して下さい。 (クルーズコントロール機能は使用できません)					
注7 この車種のうち、L 070 で適合する車種もありますので純正ステアリングを一回はすして確認して下さい。 ホーンカブラー使用 (シングルエアバック装着車) (車体側からカブラーの出ている車種、メーター内にSRSモニターランプのある車種。)					
注8 ステアマチック装着車に取付出来ませんが、ステアリング上でのシフトチェンジは出来なくなります。					
注9 ホーン以外の機能は使用出来ません。					
注10 (クルーズコントロール機能は使用できません)					
注11 クルーズコントロール機能が不要の場合は、L070で装着出来ます。					

ステアリング・ボスキット適合表

2010年8月現在

NISSAN						
車名	型式	年式	品番	定価	備考	
アベニール	W10	2/6~7/7	L 106	5,000	15MMのｽﾊﾟｰｰ必要	
	W10	7/8~10/7	L 159	7,000		
	W10	7/8~10/7	L 170	15,000	ｼﾞｸﾞﾙｲﾊﾞｯｸ車	
アベニール / アベニール サリユー	W11	10/8~17/10	L 170	15,000	ｲﾊﾞｯｸ 標準装備	
ウイングロード	Y10	8/5~11/5	廃番		ｲﾊﾞｯｸ 標準装備	
	Y11	11/6~17/10	L 174	15,000	ｲﾊﾞｯｸ 標準装備	
	Y12	17/11~	L 175	15,000	ﾊﾟﾄﾙﾗｲﾄ 未確認	
エキスパート	W11	11/6~	L 159	7,000		
	W11	11/6~	L 170	15,000	ｲﾊﾞｯｸ 装着車	
エクストレイル	注6 T30	12/11~ 19/7	L 174	15,000	ｲﾊﾞｯｸ 標準装備	
	T31	19/8~	L 175	15,000	ｲﾊﾞｯｸ 装着車	
エスカルゴ	G20	1/ ~	L 106	5,000		
ADバン	Y10	56 ~ 5/8	L 106	5,000	15MMのｽﾊﾟｰｰ必要	
	Y10	5/9~11/5	L 159	7,000		
	Y10	5/9~11/5	L 170	15,000	ｲﾊﾞｯｸ 装着車	
	Y11	11/6~	L 170	15,000	ｲﾊﾞｯｸ 標準装備	
NXクーペ	B13	2/1~	L 106	5,000	ｽﾎﾟｰｰﾄﾞｰｽﾊﾟｰｰｼﾞｮﾝ+ACC付 生産中止	
エルグランド	E50	9/5~12/7	L 171	15,000	ﾃﾞｭﾌﾞﾙｲﾊﾞｯｸ車	
	E50	12/8~14/4	L 174	15,000	ｲﾊﾞｯｸ 標準装備	
	E51	14/5~	L 175	15,000	ｲﾊﾞｯｸ 標準装備	
オッティ (ﾐｯﾋﾞｰOEM)	H91W	17/6~	L 370	7,000	ｲﾊﾞｯｸ 標準装備	
オースター	A10	56 ~ 60	L 101	5,000		
スタンザ/リベルタピラ	T12	57 ~	L 106	5,000		
キャラバン	E20/23	48 ~ 60	L 101	5,000		
ホームー	E24	61/7/	L 106	5,000		
	E24	61/7/	L 155	9,000	ACC付車	
	図1 注2 E24	7/ ~13/7	L 159	7,000		
	E24	7/ ~13/7	L 170	15,000	ｲﾊﾞｯｸ 装着車	
	E25	13/8~	L 174	15,000	ｲﾊﾞｯｸ 有/無共通	
キューブ	Z10	10/2~13/4	L 170	15,000	ｲﾊﾞｯｸ 標準装備	
	Z10	13/5~14/8	L 174	15,000	ｲﾊﾞｯｸ 標準装備	
	Z11	14/9~15/4	L 176	15,000	ｲﾊﾞｯｸ 標準装備	
	注5 Z11	15/5~20/10	L 176	15,000	ｲﾊﾞｯｸ 標準装備	
	注7 Z12	20/11~	L 177	16,000	ｲﾊﾞｯｸ 標準装備	
クルー	注2 K30	7/1 ~14/6	L 159	7,000		
	K30	7/1 ~14/6	L 170	15,000	ｲﾊﾞｯｸ 装着車	
クリッパー	70系	15/10~	L 370	7,000	ｲﾊﾞｯｸ 装着車 ﾐｯﾋﾞｰOEM	
サニー	B10	45 ~ 52	(L 104)	5,000		
	B310	52 ~ 56	L 101	5,000		
	B11/B12	57~1/12	L 106	5,000		
	B13	2/1~5/12	L 106	5,000		
	B13	2/1~5/12	L 155	9,000	ACC付車	
	B13	2/1~5/12	廃番		ｽﾎﾟｰｰﾄﾞｰｽﾊﾟｰｰｼﾞｮﾝ+ACC付	
	ルキノ	B14	6/1~10/9	L 159	7,000	
B14	6/1~10/9	L 170	15,000	ｲﾊﾞｯｸ 装着車		
B15	10/10~16/10	L 170	15,000	ﾃﾞｭﾌﾞﾙｲﾊﾞｯｸ 標準装備		
サニートラック		45 ~	(L 104)	5,000		
サニーカリフォルニア	注2 Y10	6/5~8/5	L 159	7,000		
	Y10	6/5~8/5	廃番		ｲﾊﾞｯｸ 装着車	

ステアリング・ボスキット適合表

2010年8月現在

NISSAN					
車名	型式	年式	品番	定価	備考
サファリ	160系	56～62	L 101	5,000	
	Y60	63～9/10	L 106	5,000	
	Y61	9/11～19/7	L 170	15,000	Iパック標準装備
シルビア		51～53	(L 104)	5,000	
シルビア / ガゼール	S110	54～58	L 101	5,000	
シルビア	S12/13	58～5/9	L 106	5,000	
	S13	3/1～5/9	(L 110Z)	5,000	SUPER HICAS付車
	S14	5/10～7/5	L 159	7,000	
	S14	5/10～7/5	L 160	8,000	SUPER HICAS付車
	S14	7/6～10/12	L 170	15,000	ツガルIパック車
	S14	7/6～10/12	L 171	15,000	デュアルIパック車
シーマ	S15	11/1～14/11	L 174	15,000	デュアルIパック標準装備
	Y31/Y32	63～8/5	全車種取付不可		
	注6 Y33	8/6～12/12	L 171	15,000	デュアルIパック車
	F50	13/1～	全車種取付不可		
GT-R	注7 R35	19/12～	L 177	16,000	Iパック標準装備
スカイライン	GC110	47～52	廃番		
	GC10	45～57	L 101	5,000	GC210
	注1 R30	58～59	L 101	5,000	
	R31	60～1/4	L 106	5,000	
	R32	1/5～5/8	L 106	5,000	ACC、HICAS 無
	R32	1/5～3/7	(L 110Z)	5,000	ACC無、HICAS付
	R32	1/5～3/7	L 154	9,000	ACC付、HICAS 付
	R32	1/5～5/8	L 155	9,000	ACC付、HICAS 無
	R32	3/8～5/8	(L 110Z)	5,000	ACC無、HICAS付
	R32	3/8～5/8	L 153Z	9,000	ACC付、HICAS 付
	R33	5/9～6/12	L 159	7,000	
	R33	5/9～6/12	L 160	8,000	SUPER HICAS付車
	R33	5/9～6/12	廃番		ACC付車
	R33	7/1～7/12	L 170	15,000	ツガルIパック車
	R33	7/1～7/12	L 170	15,000	デュアルIパック車
	R33	8/1～10/4	L 170	15,000	デュアルIパック標準装備
	R34	10/5～13/5	L 174	15,000	Iパック標準装備
	注4 R34	10/5～13/5	L 174	15,000	AT車デュアルIパック
	V35	13/6～18/10	L 175	15,000	Iパック標準装備
	注7 V36	18/11～	L 177	16,000	Iパック標準装備
スカイライン クーペ	注7 V36	19/10～	L 177	16,000	Iパック標準装備
スカイライン クロスオー	注7 J50	21/7～	L 177	16,000	Iパック標準装備
ステージア	C34	8/10～10/7	L 170	15,000	デュアルIパック車
	注4 C34	10/8～13/9	L 174	15,000	Iパック標準装備
	M35	13/10～19/6	L 175	15,000	Iパック標準装備
セフィーロ	注1 A31	63～6/8	L 106	5,000	
	A31	63～6/8	L 155	9,000	ACC付車
	注 A31	63～6/8	L 156	15,000	DUET-SS装着車
	A32	6/9～10/11	L 170	15,000	Iパック装着車
	A33	10/12～13/7	L 174	15,000	デュアルIパック標準装備
マイナー後	A33	13/8～15/3	L 175	15,000	デュアルIパック標準装備
セフィーロワゴン	A32	9/6～12/8	L 170	15,000	デュアルIパック車

ステアリング・ボスキット適合表

2010年8月現在

NISSAN					
車名	型式	年式	品番	定価	備考
セドリック / グロリア	注1 N330	46 ~ 54	L 101	5,000	
	注1 N430	55 ~ 57	L 101	5,000	ACC車 取付不可
	注1 Y30	58 ~ 61	L 101	5,000	レスポック 機能付車
	Y30	58 ~ 61	L 106	5,000	レスポック 機能無車
	Y30	58 ~ 61			ACC車 取付不可
	Y31	62 ~ 3/5	L 106	5,000	ACC車 取付不可
	Y32	3/6 ~ 7/5	L 159	7,000	
	Y32	3/6 ~ 7/5	L 160	8,000	SUPER HICAS付車
	Y32	3/6 ~ 7/5	廃番		ACC付車
	注6 Y33	7/6 ~ 11/6	L 170	15,000	シングルエアバック車
注6 Y33	7/6 ~ 11/6	L 171	15,000	デュアルエアバック車	
注6 Y34	11/7 ~ 15/4	L 174	15,000	デュアルエアバック 標準装備	
Y34	11/7 ~ 15/4			ACC付車	
セドリック / グロリア ワゴン/バン	注1 Y30	58 ~ 11/8	L 101	5,000	レスポック 機能付車
	Y30	58 ~ 11/8	L 106	5,000	レスポック 機能無車
	注2 Y30	5/ ~ 8/12	L 159	7,000	
	注6 Y30	9/1 ~ 11/8	L 170	15,000	エアバック装着車 VDC付不可
セレナ	C23	6/6 ~ 11/5	L 159	7,000	
	C23	6/6 ~ 11/5	L 160	8,000	SUPER HICAS付車
	C23	7/9 ~ 11/5	L 170	15,000	エアバック装着車
	注3 C24	11/6 ~ 17/5	L 174	15,000	エアバック 標準装備
	C25	17/5 ~	L 175	15,000	エアバック 標準装備
ダットサン トラック	GD20	54 ~ 60	L 101	5,000	
	CD21	61 ~	L 106	5,000	
	D22	9/2 ~ 14/8	L 159	7,000	
	D22	9/2 ~ 14/8	L 170	15,000	エアバック 標準装備
ティーノ	V10	10/12 ~ 15/5	L 174	15,000	エアバック 標準装備
ティアナ	J31	15/2 ~ 20/6	L 175	15,000	エアバック 標準装備
ティーダ	C11	16/9 ~	L 175	15,000	エアバック 標準装備
テラノ	YD21	60 ~ 7/9	L 106	5,000	
	YD21	60 ~ 7/9	L 155	9,000	ACC付車
レグラス	R50	7/10 ~	L 170	15,000	シングルエアバック車
デュアリス	注7 J10	19/5 ~	L 175	15,000	エアバック 標準装備
ノート	E11	17/1 ~	L 175	15,000	エアバック 標準装備
パルサーエクサ / ラングレー	N12/N13	57 ~ 2/6	L 106	5,000	
PAO	K10	1/1 ~ 3/2	L 106	5,000	
パルサー	N14	2/7 ~ 6/12	(L 111)	5,000	
	N15	7/1 ~ 12/8	L 170	15,000	エアバック 標準装備
パネット	KMC120	54 ~ 60	L 101	5,000	
	KHGC	61 ~ 6/5	L 106	5,000	
		6/5 ~	L 402	5,000	(OEM マツダ ホンダ)
パネットラルゴ	C22	53 ~ 6/4	L 106	5,000	
パネットセレナ	C23	3/5 ~ 6/5	L 106	5,000	
	C23	3/5 ~ 6/5	(L 110Z)	5,000	SUPER HICAS付車
ピノ (双軸OEM)	HC24	19/1 ~	L 771	11,000	エアバック 標準装備
フィガロ		3/2 ~	L 106	5,000	
フーガ	Y50	16/10 ~			

ステアリング・ボスキット適合表

2010年8月現在

NISSAN					
車名	型式	年式	品番	定価	備考
フェアレディ	S130	53～58	L 101	5,000	
	Z31	58～1/9	L 106	5,000	
	Z32	1/10～12/7	L 106	5,000	ACC、HICAS 無
	Z32	1/10～6/9	(L 110Z)	5,000	ACC無、HICAS付
	Z32	1/10～6/9	L 153Z	9,000	ACC付、HICAS 付
	Z32	1/10～6/9	L 155	9,000	ACC付、HICAS 無
	注3 Z32	6/10～12/7	L 170	15,000	シングルIPバック車
	注3 Z32	6/10～12/7	L 171	15,000	デュアルIPバック車
	Z33	14/8～20/12	L 175	15,000	IPバック標準装備
注7 Z34	20/12～	L 177	16,000	IPバック標準装備	
プリメーラ	P10	2/2～7/8	L 106	5,000	15MMのスパサー必要
プリメーラ / プリメーラワゴン	P11	7/9～13/1	L 170	15,000	IPバック装着車
	P12	13/2～17/12	L 174	15,000	リアマテック車不可
プレセア	R10	2/6～6/12	L 106	5,000	スポーツオートサスソリジョン+ACC付 生産中止
	R10	2/6～6/12	L 155	9,000	ACC付車
	R11	7/1～12/8	L 170	15,000	IPバック標準装備
ブルーバード	P910	54～58	L 101	5,000	
	U11	58～63	L 106	5,000	ACC車、スパサーソリジョン車は取付不可
	U12	63～3/9	L 106	5,000	
	U12	63～3/9	L 155	9,000	ACC付車
	注 U12	63～3/9	L 156	15,000	DUET-SS装着車
	U13	3/10～7/1	(L 111)	5,000	
	U13	7/1～7/12	L 170	15,000	シングルIPバック車
	U14	8/1～12/8	L 170	15,000	デュアルIPバック車
シルフィ	G10	12/9～18/5	L 174	15,000	IPバック標準装備
	G11	18/6～	L 175	15,000	IPバック標準装備
プレジデント	全車種取付不可				
プレーリー	M10	57～7/8	L 106	5,000	
	M11	7/9～10/10	L 170	15,000	シングルIPバック車
リパティ	M12	10/11～16/12	L 170	15,000	IPバック標準装備
プレサージュ	U30	10/6～11/10	L 170	15,000	IPバック標準装備
バサラ	JU30	11/11～	L 174	15,000	IPバック標準装備
	JU31	15/6～	L 175	15,000	IPバック標準装備
マーチ、Be-1	K10	57～3	L 106	5,000	
	K11	4/1～6/12	(L 111)	5,000	
マーチカプリオレ	K11	7/1～14/2	L 170	15,000	IPバック標準装備
	K11	9/9～14/2	L 170	15,000	デュアルIPバック車
	K12	14/3～15/4	L 176	15,000	IPバック標準装備
	注5 K12	15/5～	L 176	15,000	IPバック標準装備
マキシマ	J30	63～6/8	L 106	5,000	
	J30	63～6/8	L 155	9,000	ACC付車
	注 J30	63～6/8	L 156	15,000	DUET-SS装着車
ミストラル	R20	6/6～10/8	L 106	5,000	
		8/3～10/8	L 170	15,000	IPバック装着車
ムラーノ	Z50	16/9～20/9	L 175	15,000	IPバック標準装備
モコ (スズキOEM)	MG21	14/4～18/1	L 771	11,000	IPバック標準装備
	MG22	18/2～	L 771	11,000	IPバック標準装備
ラシーン	NB14	7/1～12/8	L 170	15,000	シングルIPバック車

ステアリング・ボスキット適合表

2010年8月現在

NISSAN					
車名	型式	年式	品番	定価	備考
ラルゴ	W30	5/6~11/6	L 159	7,000	
	W30	5/6~11/6	L 160	8,000	SUPER HICAS付車
	W30	7/9~11/6	L 170	15,000	エアバック装着車
ラフェスタ	B30	16/12~	L 175	15,000	エアバック標準装備
ルークス (双キOEM)	ML21	21/12~	L 771	11,000	エアバック標準装備
ルネッサ	N30	9/10~13/9	L 170	15,000	エアバック標準装備
レパード	注1 F30	56~61	L 101	5,000	ACC車 取付不可
	注1 F31	61~4/5	L 106	5,000	ACC車 取付不可
J.フェリー	PY32	4/6~8/2	全車種取付不可		
	PY33	8/3~	L 171	15,000	デュアルエアバック車
ローレル スピリット	B11/B12	57~	L 106	5,000	
ローレル	注1 C230	51~55	L 101	5,000	
	注1 C31	55~59	L 101	5,000	ACC車 取付不可
	注1 C32	59~63	L 106	5,000	ACC車 取付不可
	注1 C33	1/~4/12	L 106	5,000	
	C33	1/~4/12	L 155	9,000	ACC付車
	注 C33	1/~4/12	L 156	15,000	DUET-SS装着車
	C33	1/~4/12	L 155	9,000	シングルエアバック付車
	C34	5/1~6/9	L 159	7,000	
	C34	5/1~6/9	L 160	8,000	SUPER HICAS付車
	C34	5/1~6/9	廃番		ACC付車
	C34	6/9~9/6	L 170	15,000	エアバック装着車
注6 C35	9/7~15/1	L 174	15,000	デュアルエアバック標準装備	
180SX	S13	1/5~5/9	L 106	5,000	
	S13	3/1~5/9	(L 110Z)	5,000	SUPER HICAS付車
	S13	5/10~7/5	L 159	7,000	
	S13	5/10~7/5	L 160	8,000	SUPER HICAS付車
	S13	7/6~9/10	L 170	15,000	シングルエアバック車
	S13	7/6~9/10	L 171	15,000	デュアルエアバック車

注1 この車種のうち、テレスコピック機能付きの車種は15MMのスペーサーが必要です。

注2 この車種のうち、L 106 で適合する車種もありますので純正ステアリングを一回は必ず確認して下さい。

(ボス側にリターンピンを打ち込むタイプ)

注3 この車種のうち、ホーンカブラーの形状の違う車種があります純正ステアリングを一回は必ず確認して下さい。

形状の違う物は取付出来ません。

注4 シフトマチック/ディアルマチック装着車に取付出来ませんが、ステアリング上でのシフトチェンジは出来なくなります。

注5 ステアリングの固定方法が2種類あります。

A. ナットで止めるタイプはL175

B. ボルトで止めるタイプはL176

問い合わせの時、止めかたを確認して下さい。

注6 VDC装着車は取付不可 (トラクションコントロール)

注7 ホーン以外の機能は使用出来ません。

注: DUET-SS 装着車とは、スーパーソニックサスペンション+電子制御 パワーステアリングのことを言います。

ステアリング・ボスキット適合表

2010年8月現在

HONDA					
車名	型式	年式	品番	定価	備考
アコード	CA系	51~1/8	L 201	5,000	
	CA系	51~1/8	L 251	7,000	ACC付車
	CB系	1/9~5/8	(L 203)	5,000	ACC付車 生産中止
	CD系	5/9~7/8	(L 206)	5,000	ACC付車 生産中止
	CD系	7/9~9/8	(L 208)	5,000	ACC付車 生産中止
	注2 CD系	5/9~9/8	L 270	15,000	Iパツク 装着車
アコード / トルネオ	注2 CF系	9/9~14/9	L 271	15,000	Iパツク 標準装備
	CL系	14/10~20/12	L 271	15,000	Iパツク 標準装備
アコード クーペ	CB系	1/9~5/8	廃番		ACC付車 廃番
	CB系	1/9~5/8	L 260	15,000	Iパツク 装着車
	CD系	5/9~9/8	L 270	15,000	Iパツク 装着車
アコード ワゴン	CB9	1/9~5/8	L 260	15,000	Iパツク 標準装備
	CE系	5/9~9/8	(L 206)	5,000	
	注2 CE/CF系	5/9~9/8	L 270	15,000	Iパツク 装着車
	注2 CF系	9/9~14/10	L 271	15,000	Iパツク 標準装備
	CM系	14/11~20/12	L 271	15,000	Iパツク 標準装備
アスコット	CB系	1/9~5/10	(L 203)	5,000	ACC付車 生産中止
	注2 CB/CE系	1/9~9/5	L 260	15,000	Iパツク 装着車
	CE系	5/11~9/5	(L 204)	5,000	
	CE系	5/11~9/5	L 253	8,000	ACC付車
アスコット イノーバ	CB系	4/3~7/2	(L 204)	5,000	
	CB系	4/3~7/2	L 253	8,000	ACC付車
	CB系	4/3~7/2	L 260	15,000	Iパツク 装着車
アクティ	VH/HH系	57~2/2	L 201	5,000	
ストリート	HH系	2/3~10/10	L 201	5,000	
	HH系	11/1~	L 201	5,000	
	HA系	11/1~	L 271	15,000	Iパツク 装着車
アヴァンシア	TA系	11/9~15/7	L 271	15,000	Iパツク 標準装備
インサイト	ZE1	11/10~21/2	L 271	15,000	Iパツク 標準装備
	注5 ZE2	21/2~	L 273	15,000	Iパツク 標準装備
インスパイア / セイバー	CB系	1/9~7/1	(L 204)	5,000	
	CB系	1/9~7/1	L 253	8,000	ACC付車
	注2 CB系	1/9~7/1	L 260	15,000	Iパツク 装着車
	UA系	7/2~10/9	(L 207)	5,000	ACC付車 生産中止
	注2 UA系	7/2~10/9	L 270	15,000	Iパツク 装着車
	注2 UA系	10/10~15/5	L 271	15,000	Iパツク 標準装備
	UC系	15/6~16/10	L 271	15,000	Iパツク 標準装備
	UC系	16/11~			
インテグラ	AV系	56~1/4	L 201	5,000	
	DA系	1/5~5/5	(L 203)	5,000	
	注1 DC/DB系	5/6~	(L 205)	5,000	
	DC/DB系	5/6~13/6	L 260ver3	15,000	Iパツク 装着車
タイプ R	DC系	13/7~19/2	L 271	15,000	Iパツク 標準装備
インテグラ SJ	EK系	8/3~	(L 208)	5,000	
HR-V	GH1	10/9~18/2	L 271	15,000	Iパツク 標準装備
S-MX	注3 E-RH	8/11~14/1	L 271	15,000	Iパツク 標準装備
S2000	AP1	11/4~16/10	L 271	15,000	Iパツク 標準装備
		注：VGS付車（車速応動可変ギアステアリング）は取付不可			
	AP2	16/11~	L 271	15,000	タイプ V 未確認

ステアリング・ボスキット適合表

2010年8月現在

HONDA						
車名	型式	年式	品番	定価	備考	
エアウェイブ	注2注3 J1/2	17/4~	L 271	15,000	Iパッ 標準装備	
エディクス	注4 BE系	16/7~	L 271	15,000	Iパッ 標準装備	
エリシオン	RR系	16/5~	L 271	15,000	Iパッ 標準装備	
エレメント		15/4~17/7				
オデッセイ	RA1/2	6/11~9/8	(L 207)	5,000		
	RA1/2	6/11~9/8	L 270	15,000	Iパッ 装着車	
	マイナー後 2.3	RA系	9/9~11/11	L 271	15,000	Iパッ 標準装備
	V6 3.0	RA系	11/12~15/9	L 271	15,000	Iパッ 標準装備
	注4	RB1/2	15/10~20/9	L 271	15,000	Iパッ 標準装備
	注5	RB3/4	20/10~	L 273	15,000	Iパッ 標準装備
オルティア	EL1/3	8/2~9/1	(L 208)	5,000		
パートナー	EL1/3	8/2~9/1	L 270	15,000	Iパッ 装着車	
	EL1/3	9/2~	L 271	15,000	Iパッ 標準装備	
キャバ	注3 GA系	10/4~14/1	L 271	15,000	Iパッ 標準装備	
クロスロード	注2注3 RT系	19/2~	L 273	15,000	Iパッ 標準装備	
コンチェルト	MA	63~	(L 203)	5,000		
ザッツ	注3 JD1/2	14/2~19/10	L 271	15,000	Iパッ 標準装備	
シティ	GA2	56~61	L 201	5,000		
	CA1	62~7/12	L 201	5,000		
シビック	AT/AG	47~3/8	L 201	5,000		
	EG系	3/9~7/8	(L 205)	5,000		
シビック / CR-X / シャトル	EF系	63~4/2	(L 203)	5,000		
デルソル	EG系	4/3~7/8	(L 205)	5,000	Iパッ 装着車 取付不可	
	EK系	7/9~12/8	(L 208)	5,000	Iパッ 装着車 取付不可	
	EU/EP/ES	12/9~19/2	L 271	15,000	Iパッ 標準装備	
	注3注5	FD2	19/3~	L 273	15,000	Iパッ 標準装備
タイプR ユーロ	注5	FN2	21/11~	L 273	15,000	Iパッ 標準装備
CR-V	RD系	7/10~9/9	(L 208)	5,000		
	RD系	7/10~9/9	L 270	15,000	Iパッ 装着車	
	RD4/5	9/10~16/9	L 271	15,000	Iパッ 標準装備	
	RD6/7	16/9~18/9	L 271	15,000	Iパッ 標準装備	
	注5	RE3/4	18/10~	L 273	15,000	Iパッ 標準装備
ステップワゴン	RF1/2	8/5~13/3	(L 208)	5,000		
	RF1/2	8/5~9/7	L 270	15,000	Iパッ 装着車	
	RF1/2	9/8~13/3	L 271	15,000	Iパッ 標準装備	
	RF3/4	13/4~17/4	L 271	15,000	Iパッ 標準装備	
	RG	17/5~21/9	L 271	15,000	Iパッ 標準装備	
	注5注6	RK	21/10~	L 273	15,000	Iパッ 標準装備
ストリーム	RN1/4	12/11~18/6	L 271	15,000	Iパッ 標準装備	
	注2注3	RN系	18/7~	L 273	15,000	Iパッ 標準装備
Z	注3	PA1	10/10~14/1	L 271	15,000	Iパッ 標準装備
ゼスト	注2注3	JE1/2	18/3~	L 273	15,000	Iパッ 標準装備
トゥディ	JW	60~3/8	L 201	5,000		
	JA	3/9~8/3	L 201	5,000	電動パワーステアリング 不可	
	JA	8/4~10/10	L 201	5,000	Iパッ 装着車 取付不可	
ドマーニ	E-MA	4/11~7/9	L 260	15,000	Iパッ 標準装備	
	E-MA	7/10~8/12	L 270	15,000	Iパッ 標準装備	
	E-MB	9/1~13/6	L 271	15,000	Iパッ 標準装備	
バモス	注3	HM1	11/6~	L 271	15,000	Iパッ 標準装備

ステアリング・ボスキット適合表

2010年8月現在

HONDA					
車名	型式	年式	品番	定価	備考
ビート	PP1	3/9～7/10	(L 204)	5,000	エアバック装着車 取付不可
ビガー	CA	51～1/8	L 201	5,000	
	CA	51～1/8	L 251	7,000	ACC付車
	CB/CC	1/9～7/2	(L 204)	5,000	
	CB/CC	1/9～7/2	L 253	8,000	ACC付車
	注2 CB/CC	1/9～7/2	L 260	15,000	エアバック装着車
フィット	注3 GD1	13/6～16/5	L 271	15,000	エアバック標準装備
	注3 GD3/4	16/6～19/9	L 271	15,000	エアバック標準装備
	注5 GE6/7	19/10～	L 273	15,000	エアバック標準装備
フリード	GB	20/5～	L 273	15,000	エアバック標準装備
プレリュード	AB/BA	53～3/8	L 201	5,000	
	AB/BA	53～3/8	L 251	7,000	ACC付車
	BB1	3/9～8/10	(L 204)	5,000	
	BB1	3/9～8/10	L 253	8,000	ACC付車
	注2 BB5/8	8/11～12/12	L 271	15,000	エアバック標準装備
ホライゾン		～6/2	L 502	5,000	
ジャズ (175* OEM)		6/3～7/5	L 552	7,000	
		7/6～7/12	L 570	7,000	エアバック装着車
モビリオ / スパイク	注3 GB1/2	14/2～20/6	L 271	15,000	エアバック標準装備
	GK1/2	17/12～20/6	L 271	15,000	エアバック標準装備
ライフ	注3 E-JA	9/4～15/8	L 271	15,000	エアバック標準装備
	注4 JB系	15/9～20/10	L 271	15,000	エアバック標準装備
	JC系	20/11～	L 273	15,000	エアバック標準装備
ラグレイト	RL1	11/6～	L 271	15,000	エアバック標準装備
ラファエガ	CE4/5	5/11～9/5	(L 204)	5,000	
	CE4/5	5/11～9/5	L 253	8,000	ACC付車
	注2 CE4/5	5/11～9/5	L 260	15,000	エアバック装着車
レジェント	KA1/3	62～2/10	L 201	5,000	
	KA1/3	62～2/10	L 251	7,000	ACC付車
	注2 KA5/8	2/11～8/2	廃番		エアバック装着車
	注2 KA9	8/3～16/9	L 271	15,000	エアバック標準装備
	KB1	16/10～			
ロゴ	注3 GA	8/10～13/6	L 271	15,000	エアバック標準装備

注1 この車種のうち、タイプRに取り付け出来る車種と出来ない車種があります。

純正ステアリングを一回は必ず適合品番で合わせて確認して下さい。

(ホーンが鳴る 鳴らない)

(ウイカーがリターンする、しない ボスの形状がちがう)

注2 クルーズコントロール付車はクルーズコントロール機能が使用出来なくなります。

注3 マルチマチック装着車に取り付け出来ますが、その機能が使用出来なくなります。

注4 の車種は L271 ラベルに赤丸シールの付いている物を使用して下さい。

(付属のホーンカブラー使用)

注5 ホーン以外の機能は使用出来ません。

注6 レーザークルーズ (追突軽減ブレーキ) 付車は取り付け出来ません

ステアリング・ボスキット適合表

2010年8月現在

MITSUBISHI						
車名	型式	年式	品番	定価	備考	
i (アイ)	HA1W	18/1~	L 370	7,000	Iパック装着車	
RVR	N21/23	3/2~9/10	L 354	7,000	ACC付車 生産中止	
	N21/23	3/2~9/10	L 370	7,000	Iパック装着車	
	N60/70系	9/11~15/1	L 370	7,000	Iパック装着車	
アウトランダー	CW5W	17/10~19/9	L 370	7,000	Iパック標準装備	
	注5 CW5,6W	19/10~	L 372	8,000	Iパック標準装備	
eKワゴン	図3注3 HB1	13/10~18/8	L 370	7,000	Iパック標準装備	
	図3注3 H82W	18/9~	L 371	18,500	Iパック標準装備	
エアトレック	図3注3 CU4	13/6~17/10	L 371	18,500	Iパック標準装備	
エクリプス	D27	2/1~7/5	(L 305)	5,000		
	D32	7/6~12/9	L 360	16,000	Iパック/ACC付車	
FTO	DE3	6/10~12/9	(L 307)	5,000		
	DE3	6/10~12/9	L 370	7,000	Iパック装着車	
エメロード	E52/54	4/9~7/10	(L 307)	5,000	ラジコン付車 / ACC付車 生産中止	
カリスマ	E-E	8/10~11/10	L 370	7,000	Iパック標準装備	
ギャラン / エテルナ	E39A	63~4/4	(L 305)	5,000		
	E53/57	4/5~8/8	(L 307)	5,000	ACC付車 生産中止	
ギャラン レグナム	EA/EC	8/9~14/12	L 370	7,000	Iパック標準装備	
ギャランスポーツ	E54/74	6/9~7/11	(L 307)	5,000		
ギャラン フォルテス	注4 CY4A	19/8~	L 372	8,000	Iパック標準装備	
グランデス	NA4W	15/5~21/3	L 372	8,000	Iパック標準装備	
コルト	図3注3 Z20	14/11~	L 371	18,500	Iパック標準装備	
コルトプラス	図3注4 Z20	16/10~	L 371	18,500	Iパック標準装備	
シグマ	A112	51~2/10	廃番			
	F11/27	2/11~7/8	(L 305)	5,000	ラジコン付車 / ACC付車 生産中止	
シャリオ	DO8W	58~3/4	廃番			
シャリオ グランディス	N33	3/5~9/9	L 354	7,000		
	N33/64系	8/5~9/9	L 370	7,000	Iパック装着車	
	N80/90系	9/10~15/4	L 370	7,000	Iパック標準装備	
GTO	Z16A	2/10~12/9	L 360	16,000	Iパック/ACC付車	
	Z16A	2/10~12/9	L 370	7,000	Iパック装着車	
ジープ	図2 J54	52~	L 351	10,000		
パット又はリング付のステアリングはパット/リングを取らなければ取り付け出来ません。						
スタリオン	A183	57~1/12	廃番			
ストラダ		3/5~11/3	L 354	7,000		
タウンボックス	U60系	11/4~	(L 308)	5,000		
	U60系	11/4~	L 370	7,000	Iパック装着車	
チャレンジャー	K96	8/7~13/10	L 370	7,000	Iパック標準装備	
ディアマンテ	F11/27	2/5~6/12	(L 305)	5,000	ラジコン付車 / ACC付車 生産中止	
	F31/47	7/1~17/12	(L 307)	5,000	Iパック/ACC付車 不可	
ディアマンテ ワゴン	K45WLR	5/~9/6	廃番		ラジコン付/ACC付車	
	F36W	9/10~13/10				
ディオ	図3注3 CR9W	12/1~18/3	L 371	18,500	Iパック標準装備	
デリカ / パジェロ	LO/J1	~62	L 352	7,000		
	P23	62~63	廃番			
デリカ	C25	62/9~	L 354	7,000		
デリカ スペースギア	PF	6/6~18/12	L 354	7,000		
	PF	6/6~18/12	L 370	7,000	Iパック装着車	
	PF	6/6~18/12	L 360	16,000	Iパック/ACC付車	
デリカD:5	注4 D5CV5W	19/1~	L 372	8,000	Iパック標準装備	

ステアリング・ボスキット適合表

2010年8月現在

MITSUBISHI						
車名	型式	年式	品番	定価	備考	
トライトン	注6 KB9T	18/8~	L 370	7,000	Iパック装着車	
パジェロ	L1系	63/10~3/1	(L 305)	5,000		
	V20/40系	3/1~11/8	L 354	7,000		
	V20/40系	3/1~11/8	L 370	7,000	Iパック装着車	
	V20/40系	9/4~11/8	L 370	7,000	Iパック標準装備	
	図3注3 V60/70系	11/9~18/10	L 371	18,500	Iパック標準装備	
パジェロ ミニ	H56	6/12~10/9	(L 306)	5,000		
	注1 H56	6/12~10/9	L 361	7,000	Iパック装着車	
	注2 H56	6/12~10/9	L 370	7,000	Iパック装着車	
	H58	10/10~	L 370	7,000	Iパック標準装備	
パジェロ ジュニア	注1 H57	7/11~10/6	L 361	7,000	Iパック標準装備	
	注2 H57	7/11~10/6	L 370	7,000	Iパック標準装備	
パジェロイオ	図3注3 H76	10/6~19/8	L 371	18,500	Iパック標準装備	
ミニカ アミ55	H21/H31	60~10/9	(L 306)	5,000		
ミニカ/トッポ	注1 H31	8/9~10/9	L 361	7,000	Iパック装着車	
	注2 H31	8/9~10/9	L 370	7,000	Iパック装着車	
	H40系	10/10~	(L 308)	5,000		
	H40系	10/10~	L 370	7,000	Iパック装着車	
トッポ	H82	H20/9~	L 370	7,000	Iパック標準装備	
ミニキャブ	H21	1/1~10/12	(L 306)	5,000		
ブラボ-	U61	11/1~	(L 308)	5,000		
	U61	11/1~	L 370	7,000	Iパック装着車	
ミラージュ / ランサー	A151	53~62/8	廃番		C13A、A141、A174系	
	C63A	62/9~3/9	(L 305)	5,000	フレック付車 取付不可	
	CA4A	3/10~7/9	L 354	7,000		
	CJ/CK	7/10~13/12	(L 308)	5,000		
EVO VII, VIII, IX	CJ/CK	7/10~13/12	L 370	7,000	Iパック装着車	
	図3注3 CT9A	14/1~19/9	L 371	18,500	Iパック標準装備	
EVO X	注4 CZ4A	19/10~	L 372	8,000	Iパック標準装備	
ランサー EVO ワゴン	CT9W	17/9~	L 371	18,500	Iパック標準装備	
ディンゴ	図3注3 CQ2A	10/12~14/12	L 371	18,500	Iパック標準装備	
セディア	図3注3 CS系	12/5~15/2	L 371	18,500	Iパック標準装備	
リベロ	CB5/8	4/5~7/8	L 354	7,000	ACC付車 生産中止	
	CD5	7/9~14/8	(L 308)	5,000		
	CD5	7/9~14/8	L 370	7,000	Iパック装着車	

注1 ステアリング本体にSRSモニターランプのある車種

注2 メーター内にSRSモニターランプのある車種

注3 この車種のうち、ボスの取り付け方が2種類あります

A ボスの内側からナットで止めるタイプは L370

B サイドからボルトで止めるタイプは L371

問い合わせの時、止めかたを確認して下さい。

注4 ステアリング上にあるホーン以外の、機能は使用できません。又 センターデフコントロールスイッチ付車は取付不可。

注5 10MM以上のスペーサーが必要。

注6 ステアリング上にあるホーン以外の、機能は使用できません。

ステアリング・ボスキット適合表

2010年8月現在

MAZDA/UNOS						
車名	型式	年式	品番	定価	備考	
アクセラ	BK3/5	15/10~21/5	L 473	19,000	Iパツク標準装備 六角シャフト車	
	注5 BL	21/6~	L 474	19,000	Iパツク標準装備 六角シャフト車	
アテンザ	注5 GG/GY	14/5~19/12	L 472	10,000	Iパツク標準装備	
	注5 GH	20/1~	L 474	19,000	Iパツク標準装備 六角シャフト車	
RX-7	SA22C	54~60	L 402	5,000		
	FC3S	60~3/9	L 450	9,000		
	注4 FD3S	3/10~15/4	(L 403)	5,000		
	FD3S	3/10~15/4	L 470	10,000	Iパツク装着車	
RX-8	注5 SE3P	15/4~	L 472	10,000	Iパツク標準装備	
MX-6	GE5B	4/1~8/6	L 402	5,000		
MS-6 / クロノス	GEEP	3/10~6/12	L 402	5,000		
MS-8	MB5A	4/2~8/12	廃番			
	MB5A	4/2~8/12	L 470	10,000	Iパツク装着車	
MS-9	HDES	3/5~7/9	L 402	5,000		
	HDES	3/5~7/9	廃番		Iパツク無 ACC付車	
MPV	LVEL	1/1~7/10	L 402	5,000	Iパツク/ACC 取付不可	
	LVEL	7/11~11/5	L 402	5,000		
	LVEL	7/11~11/5	L 470	10,000	Iパツク装着車	
	LW系	11/6~14/8	L 471	10,000	Iパツク標準装備	
	注5 LW系	14/9~18/1	L 472	10,000	Iパツク標準装備	
	注6 LY系	18/2~	L 472	10,000	Iパツク標準装備	
AZ-1 (双キOEM)	PG6	4/9~7/9	L 705	5,000		
AZ-3	EC5SA	3/6~10/6	L 402	5,000		
AZワゴン (双キOEM)	CZ21S	6/9~9/3	(L 707)	5,000		
	注1 Z21	9/4~10/9	(L 708)	5,000	Iパツク付、無 共通	
	注2 Z21	9/4~10/9	L 770	10,000	Iパツク装着車	
	注1 MD21	10/10~	(L 710)	5,000	Iパツク付、無 共通	
	注2 MD21	10/10~	L 770	10,000	Iパツク装着車	
カペラ / テルスター	CB2/GD	54~6/8	L 402	5,000		
	CG2	6/9~9/8	L 402	5,000	15MMの入°-サ-必要	
	CG2	6/9~9/8	L 470	10,000	Iパツク装着車	
	GE/GF	9/9~14/8	L 471	10,000	Iパツク標準装備	
キャロル (双キOEM)	AA5	1/~4/8	L 705	5,000		
	注3 AA5	4/9~7/9	(L 707)	5,000		
	AC6P	7/10~10/9	(L 708)	5,000		
	HB	10/10~15/8	(L 710)	5,000		
	HB	10/10~15/8	L 770	10,000	Iパツク装着車	
	B24	16/9~	L 771	11,000	Iパツク装着車	
クレフ	E-GE	4/5~6/12	L 402	5,000	Iパツク車 取付不可	
コスモ	HB/NC	57/~3/6	L 402	5,000		
ユーノスコスモ	JC系	2/7~7/	(L 403)	5,000	ホ-ン配線 カ°ラ-タイ°	
	JC系	2/7~7/	L 470	10,000	Iパツク装着車	
スピアーノ	HF21	14/2~20/10	L 771	11,000	Iパツク装着車	
スクラム (双キOEM)	DM51	1/~3/9	L 705	5,000		
		3/10~8/1	(L 707)	5,000		
		8/1~10/12	(L 708)	5,000		
	DG52/62	11/1~17/8	(L 710)	5,000		
	DG52/62	11/1~17/8	L 770	10,000	Iパツク装着車	
	DG64	17/9~	L 771	11,000	Iパツク装着車	

ステアリング・ボスキット適合表

2010年8月現在

MAZDA/UNOS					
車名	型式	年式	品番	定価	備考
センティア	HEEA/P	7/10～	L 470	10,000	エアバック装着車
デミオ	DW	8/8～11/11	L 470	10,000	エアバック標準装備
	DW	11/12～14/7	L 471	10,000	エアバック標準装備
	DY3/5	14/8～19/6	L 473	19,000	エアバック標準装備 六角シャフト車
	注5 DE3/5	19/7～	L 474	19,000	エアバック標準装備 六角シャフト車
トリビュート	EPFW	12/12～18/3	全車種取付不可		
ピアンテ	注5 CC	20/7～	L 474	19,000	エアバック標準装備 六角シャフト車
ファミリア / レーザー	BD10	55～10/4	L 402	5,000	BFMR BG系
	BG5	6/6～10/4	L 470	10,000	エアバック装着車
フェスティバ	DA	62～	L 402	5,000	
プレマシー	CP8	11/5～17/1	L 471	10,000	エアバック標準装備
	CREW	17/2～	L 473	19,000	エアバック標準装備 六角シャフト車
プレッソ	ES6SE	3/5～	L 402	5,000	
プローブ	E-1ZVT	63～4/9	L 402	5,000	GTは取付不可
プロシード / マービー		3/2～11/1	L 402	5,000	
プロシード レバンテ (双キOEM)	TJ/TF	7/2～11/10	(L 708)	5,000	
	TJ/TF	7/2～11/10	L 770	10,000	エアバック装着車
ペルソナ	MAEP8P	63～	L 402	5,000	
ベリーサ	DC5	16/6～	L 473	19,000	エアバック標準装備 六角シャフト車
ボンゴ	SS	58～7/5	L 402	5,000	
	SG	7/6～18/4	L 402	5,000	15MMのスパ-サー必要
	SG	7/6～11/5	L 470	10,000	エアバック装着車
ルンディフリーダ		11/6～	L 471	10,000	エアバック標準装備
ミレーニア	TA系	9/7～10/6			エアバック装着車
ユーノス100 . 300	MGMA	1/12～	L 402	5,000	
500	CAEPE	4/1～	L 402	5,000	
800	TA系	5/10～8/6	(L 403)	5,000	ACC付車 生産中止
	注5 TA系	8/6～	L 470	10,000	エアバック装着車
ラピュタ (双キOEM)	HP21	11/5～18/4	(L 710)	5,000	
	HP21	11/5～18/4	L 770	10,000	エアバック装着車
ランティス	CBA	5/9～9/5	L 402	5,000	15MMのスパ-サー必要
	CBA	5/9～9/5	L 470	10,000	エアバック装着車
ルーチェ、コスモ	HB/HCEP	54～	L 402	5,000	
レビュー	DB3/4/5	1/5～	L 402	5,000	
ロードスター	NA6/8	1/5～9/12	L 402	5,000	
	NA6/8	1/5～9/12	L 470	10,000	エアバック装着車
	NB6	10/1～17/7	L 471	10,000	エアバック標準装備
	注5 NCEC	17/8～	L 472	10,000	エアバック標準装備

注1 メーター内にSRSモニターランプのない車種 (機械式エアバック)

注2 メーター内にSRSモニターランプのある車種 (電気式エアバック)

注3 この車種のうち、L 705 で適合する車種もありますので 純正ステアリングを一回はずして確認して下さい。

(リターンピンがステアリング側に付いている車種)

注4 この車種のうち、L 402 で適合する車種もありますので純正ステアリングを一回はずして確認して下さい。

(ステアリング側に真鍮板が付いている車種)

注5 ホーン以外の機能は使用出来ません。又パドルシフト装着車は取り付け不可。

注6 ホーンカブラー形状が長方形で、10極のカブラー付車は取り付け出来ません。純正ステアリングを一回はずして確認して下さい。

ステアリング・ボスキット適合表

2010年8月現在

ISUZU					
車名	型式	年式	品番	定価	備考
アスカ	JJ510	58～2/	L 502	5,000	
(スバル OEM)	E-BC	3～5/8	L 653	7,000	ACC付車 生産中止
(ホンダ OEM)	CJ1	5/9～7/8	(L 206)	5,000	ACC付車 生産中止
	CJ1	5/9～7/8	L 270	15,000	エアバック装着車
	CJ1	7/9～9/10	(L 208)	5,000	ACC付車 生産中止
	CJ1	7/9～9/10	L 270	15,000	エアバック装着車
117クーペ	PA30	53～56	L 502	5,000	
ジェミニ	PF/JT	50～60	L 502	5,000	
	JJ系	60～5/8	L 502	5,000	
(ホンダ OEM)	MA	5/9～8/10	L 260	15,000	エアバック標準装備
	MJ	8/11～12/6	L 271	15,000	エアバック標準装備
PAネロ		2/5～	L 502	5,000	
ファージ	WFR系	56～59	L 551	7,000	生産中止
	注2 WFS系	59～7/	L 502	5,000	
(ニッサン OEM)	E24	7/8～11/6	L 159	7,000	
	E24	7/8～11/6	L 155	9,000	ACC付車
	E24	7/8～11/6	L 170	15,000	エアバック装着車
ピアッツア	JR130	56～1	廃番		
		1/～	L 502	5,000	
ビークロス	UGS25	9/4～11/3	L 570	7,000	エアバック標準装備
ピックホーン	UBS62	3/10～6/4	L 502	5,000	
	UBS69	6/5～14/12	L 552	7,000	
	注1 UBS69	7/11～14/12	L 570	7,000	エアバック装着車
ミュー	UCS17	1～7/10	L 502	5,000	
ウィザード	W-JT系	7/11～14/12	L 552	7,000	
	W-JT系	7/11～14/12	L 570	7,000	エアバック装着車
	W-JT系	10/5～14/12	L 570	7,000	エアバック標準装備
ロデオ / ピックホーン	UBS52	57～3/9	廃番		
エルフ	WFR系		L 551	7,000	生産中止

注1 20MM以上のスペーサーが必要です。

注2 この車種のうち、L 502 で適合しない車種もありますので純正ステアリングを一回はずして確認して下さい。
(リタンピンがステアリング側に付いている車種)

ステアリング・ボスキット適合表

2010年8月現在

SUBARU					
車名	型式	年式	品番	定価	備考
R-2	RC1	15/12~	L 676	8,000	エアバック標準装備
R-1	RJ1	17/1~	L 676	8,000	エアバック標準装備
インプレッサ	GC/GF	4/11~	L 653	7,000	
	注1 GC/GF	4/11~8/7	L 671	7,000	エアバック装着車
	注1 GC/GF	8/8~11/8	L 673	7,000	エアバック装着車
	注1 GC/GF	11/9~12/7	L 674	7,000	シングルエアバック車
	注1 GC/GF	11/9~12/7	L 673	7,000	デュアルエアバック車
	注1注2 GD系	12/8~14/10	L 674	7,000	エアバック標準装備
マイナー後	注2 GD系	14/11~17/5	L 675	8,000	エアバック標準装備
	GD系	17/6~19/5	L 675B	8,000	エアバック標準装備
	GH系	19/6~	L 677	8,000	エアバック標準装備
エクシガ	YA系	20/6~	L 677	8,000	エアバック標準装備
ヴィヴィオ	KK3/4	4/4~10/11	L 605	7,000	
ピストロ	KK3/4	7/11~10/11	L 605	7,000	機械式エアバック付/無車
サンバー トライディアス	KV3	2/3~11/1	L 605	7,000	
		11/2~15/11			エアバック装着車
トラヴィック		13/9~17/3	全車種取付不可		
ドミンゴ	KJ	58~6/5	廃番		
	FA7/8	6/6~11/1	L 605	7,000	
ジャスティ	KA系	59~	廃番		
ステラ	RN1/2	18/6~	L 676	8,000	エアバック標準装備
ランカスター	注1 BG9	9/9~10/4	L 671	7,000	シングルエアバック車
	注1 BH9	10/5~15/5	L 674	7,000	エアバック標準装備
ルクラ	L455/465	22/4~	L 075	15,000	エアバック標準装備
レガシィ	BC/BF系	1/2~7/9	L 653	7,000	ACC付車 生産中止
	BG系	7/10~8/6	廃番		
	注1 BG系	8/7~10/4	L 671	7,000	シングルエアバック車 ACC付車 生産中止
	注1 BG系	8/7~10/4	L 673	7,000	デュアルエアバック車
	注1注2 BH系	10/5~15/5	L 674	7,000	エアバック標準装備
	注2 BP/BL	15/6~18/4	L 675B	8,000	エアバック標準装備
	BP/BL	18/5~21/5	L 677	8,000	エアバック標準装備
	注3 BR/BM	21/5~	L 074	15,000	エアバック標準装備
レオーネ	A34	52~59	廃番		
	AA系	59~3/3	廃番		
レオーネバン	Y10	1/~5/	L 106	5,000	
(ニッサン OEM)	Y10	6/~	L 159	7,000	
	Y10	6/~	L 170	15,000	エアバック装着車
レックス	K24	53~61	廃番		
	KNM	61~1/5	(L 604)	5,000	
	KH3	1/6~4/3	(L 604)	5,000	
フォレスター	SF5	9/2~14/1	L 653	7,000	
	注1 SF5	9/2~14/1	L 671	7,000	シングルエアバック車
	注1 SF5	9/2~14/1	L 673	7,000	デュアルエアバック車
	注2	14/2~19/11	L 674	7,000	エアバック標準装備
	注2 SH系	19/12~	L 677	8,000	エアバック標準装備
	注2 SH系	19/12~	L 677	8,000	エアバック標準装備

ステアリング・ボスキット適合表

2010年8月現在

SUBARU					
車名	型式	年式	品番	定価	備考
プレオ	RA1/2	10/10～22/1	L 605	7,000	
	RA1/2	10/10～22/1			エアバック装着車
	L275/285	22/4～			エアバック標準装備
注1 この車種のうち、一部ホーン用カブラーの形状が違う物があります、ホーンカブラー形状を確認して下さい 図参照 その場合は取付を中止して電話にて確認して下さい。					
注2 スポーツシフト装着車に取付出来ませんが、ステアリング上でのシフトチェンジは出来なくなります。					
注3 ホーン以外の機能は使用出来ません。					

ステアリング・ボスキット適合表

2010年8月現在

SUZUKI						
車名	型式	年式	品番	定価	備考	
アルト	SS20	57～59	廃番			
(アルトワークス)	CA71	59～63	L 703	5,000		
	CL11V	63～3/8	L 705	5,000	CN21	
	CR22S	3/9～6/10		5,000		
	注1 HA	6/11～10/9	(L 708)	5,000	Iパック付、無共通	
	注2 HA	6/11～10/9	L 770	10,000	Iパック装着車	
	注1 HA23	10/10～16/8	(L 710)	5,000	Iパック付、無共通	
	注2 HA23	10/10～16/8	L 770	10,000	Iパック装着車	
	HA24	16/9～21/11	L 771	11,000	Iパック標準装備	
	HA25	21/12～	L 771	11,000	Iパック標準装備	
アルトラパン	HE21	14/1～20/11	L 771	11,000	Iパック標準装備	
エスクード	TA01	63～6/10	L 750	7,000		
	TD	6/11～9/10	(L 708)	5,000		
	32/52/62	9/11～14/10	廃番			
	注2 32/52/62	9/11～14/10	L 770	10,000	Iパック装着車	
		14/11～17/5				
	94W	17/6～	L 771	11,000	Iパック標準装備	
グランドエスクード*		12/12～14/10	L 770	10,000	Iパック標準装備	
		14/11～17/5				
X-90		7/10～9/12	(L 708)	5,000		
MRワゴン	MF21	13/12～17/12	L 771	11,000	Iパック標準装備	
	MF22	18/1～	L 771	11,000	Iパック標準装備	
カプチーノ	EA11	3/10～7/3	(L 707)	5,000		
	EA11	7/4～7/9	(L 708)	5,000		
	注1 EA21	7/10～10/10	(L 708)	5,000	Iパック付、無共通	
	注2 EA21	7/10～10/10	L 770	10,000	Iパック装着車	
カルタス	AA41S	58～63	L 703	5,000		
	AA44S	63～3/9	L 705	5,000		
GTI	AA34S	1/4～3/9	L 705	5,000	15MMのｽﾊﾟｰｰ必要	
	AH64S	3/10～6/9	(L 707)	5,000	15MMのｽﾊﾟｰｰ必要	
	注1 AB34S	6/10～13/11	(L 708)	5,000	Iパック付、無共通	
	注2 AB34S	6/10～13/11	L 770	10,000	Iパック装着車	
キャリー	ST20	51～53	L 705	5,000		
エブリ	ST30	54～60	廃番			
	SA71	60～63	L 703	5,000		
	SA3	63～2/2	L 705	5,000		
	DA51	2/3～3/9	L 705	5,000		
	DA51	3/10～7/1	(L 707)	5,000		
	DA51	7/2～10/12	(L 708)	5,000		
	DA52	11/1～	(L 710)	5,000		
	DA52	11/1～	L 770	10,000	Iパック装着車	
	DA62	13/9～17/7	L 770	10,000	Iパック装着車	
	DA64	17/8～	L 771	11,000	Iパック装着車	
クレセントワゴン	注1 GC	7/2～14/8	(L 708)	5,000	Iパック付、無共通	
	注2 GC	7/2～14/8	L 770	10,000	Iパック装着車	
k e i	注1 HN	10/10～	(L 710)	5,000	Iパック付、無共通	
	注2 HN	10/10～	L 770	10,000	Iパック装着車	

ステアリング・ボスキット適合表

2010年8月現在

SUZUKI					
車名	型式	年式	品番	定価	備考
ジムニー 360		46～51	廃番		
ジムニー 550	注3 CA51	51～62	L 705	5,000	
1000 1300	JB	5/4～	L 703	5,000	
シエラ	JB/JA	63～7/10	L 703	5,000	
	注1 JB/JA	7/11～10/9	(L 708)	5,000	エアバッグ付、無共通
	注2 JB/JA	7/11～10/9	L 770	10,000	エアバッグ装着車
	JB	10/10～	(L 710)	5,000	
	JB	10/10～	L 770	10,000	エアバッグ装着車
	注1 JB	16/10～	(L 710)	5,000	エアバッグ装着車
	注2 JB	16/10～	L 770	10,000	エアバッグ装着車
スイフト	HT51	12/1～17/5	L 770	10,000	エアバッグ標準装備
	ZC/ZD	16/11～	L 771	11,000	エアバッグ装着車
	ZC31	17/9～	L 771	11,000	エアバッグ装着車
スプラッシュ	XB32S	20/10～	L 771	11,000	エアバッグ装着車
セルボ	SS20	52～62	廃番		
	CG72V	63～2/2	L 705	5,000	
セルボモード	CN31S	2/3～7/9	(L 707)	5,000	
	注1 N22	7/10～10/10	(L 708)	5,000	エアバッグ付、無共通
	注2 N22	7/10～10/10	L 770	10,000	エアバッグ装着車
セルボ	HG21	18/11～	L 771	11,000	エアバッグ標準装備
ツイン	SS20	15/1～17/8	L 770	10,000	ガソリン車 エアバッグ装着車
	SS20	15/1～17/8			ハイブリッド車 エアバッグ装着車
パレット	MK21S	20/1～	L 771	11,000	エアバッグ標準装備
フロンテ	EC22S	45～58	廃番		
	CA71	59～63	L 703	5,000	
	CN11S	63～	L 705	5,000	
マイティボーイ	SS40T	58～62	廃番		
ランディ (キャブOEM)	C25	19/1～	L 175	15,000	デュアルエアバッグ標準装備
ワゴンR	CT21	5/9～9/4	(L 707)	5,000	
	注1 CT	9/4～10/9	(L 708)	5,000	エアバッグ付、無共通
	注2 CT	9/4～10/9	L 770	10,000	エアバッグ装着車
	MC	10/10～15/8	(L 710)	5,000	
	MC	10/10～15/8	L 770	10,000	エアバッグ装着車
	MH22	15/9～20/8	L 771	11,000	エアバッグ標準装備
	MH23	20/9～	L 771	11,000	エアバッグ標準装備
ワゴンR ワイド	MA61	9/2～11/5	L 770	10,000	エアバッグ標準装備
ワゴンR プラス	MA63	11/5～12/12	L 770	10,000	エアバッグ標準装備
ワゴンR ソリオ	MA64	12/12～16/4	L 770	10,000	エアバッグ標準装備
SX4	YA40系	18/7～	L 771	11,000	エアバッグ標準装備

注1 メーター内にSRSモニターランプのない車種（機械式エアバック）

注2 メーター内にSRSモニターランプのある車種（電気式エアバック）

注3 この車種の内、コラムカバーが大きい（120MM）車種は L703を使用して下さい

ステアリング・ボスキット適合表

2010年8月現在

DAIHATSU						
車名	型式	年式	品番	定価	備考	
アトレー	S65	57～61	L 802	5,000		
ハイゼット	S80	62～10/12	L 802	5,000		
	S200系	11/6～16/11	(L 020)	5,000		
	S200系	11/6～16/11	L 871	7,000	I/P 装着車	
ハイゼットカーゴ	S320系	16/12～19/11	L 073	15,000	I/P 装着車	
	S321/331系	19/12～	L 075	15,000	I/P 装着車	
アトレーワゴン	S200系	11/6～17/5	L 871	7,000	I/P 装着車	
	S320/330系	17/6～	L 073	15,000	I/P 装着車	
アトレー7	S221系	13/1～16/12	L 871	7,000	I/P 装着車	
アプローズ	A101S	1/～12/3	L 007	5,000		
エッセ	L235/L245	17/12～	L 073	15,000	I/P 標準装備	
オブティ	L300	4/2～7/10	L 804	5,000		
	L300	7/11～10/9	(L 807)	5,000		
	L300	7/11～10/9	L 870	7,000	I/P 装着車	
	L800	10/10～14/7	L 871	7,000	I/P 装着車	
クー (トヨタ OEM)	M400系	18/5～	L 073	15,000	I/P 標準装備	
コペン	L880	14/8～	L 871	7,000	I/P 標準装備	
シャレード	G30	58～61	廃番			
	G100	62～5/1	廃番			
	G200	5/2～11/9	(L 807)	5,000		
	G200	5/2～11/9	L 870	7,000	I/P 装着車	
ストーリーア	M100/110	10/2～16/6	L 871	7,000	I/P 標準装備	
ソニカ	L405/415	18/6～21/5	L 075	15,000	I/P 装着車	
タント	L350/360	15/11～19/11	L 073	15,000	I/P 標準装備	
	注1 L370/380	19/12～	L 075	15,000	I/P 標準装備	
タント エクゼ	L455/465	21/12～	L 075	15,000	I/P 標準装備	
テリオス	J100/120系	9/4～17/11	(L 807)	5,000		
	J100/120系	9/4～17/11	L 870	7,000	I/P 標準装備	
テリオスキッド	J111G	10/10～	L 871	7,000	I/P 標準装備	
ネイキッド	L760	11/10～16/4	(L 807)	5,000		
	L760	11/10～16/4	L 871	7,000	I/P 標準装備	
パイザー	G303	8/9～14/7	(L 807)	5,000		
	G303	8/9～14/7	L 870	7,000	I/P 標準装備	
ビーゴ	J200/J210	18/1～	L 073	15,000	I/P 標準装備	
ブーン	M300系	16/6～	L 073	15,000	I/P 標準装備	
ブーンルミナス	M500/510	20/12～	L 075	15,000	I/P 標準装備	
MAX	L950/960	13/12～17/12	L 871	7,000	I/P 標準装備	
ミラ	L55	56～60	L 802	5,000		
クォーレ	L70	61～2/2	L 804	5,000		
	L200	2/3～6/8	L 804	5,000		
	L500系	6/9～10/9	(L 807)	5,000		
	L500系	6/9～10/9	L 870	7,000	I/P 装着車	
	L700S	10/10～14/11	L 871	7,000	I/P 標準装備	
	L250/260	14/12～18/11	L 073	15,000	I/P 標準装備	
	L275/285	18/12～	L 075	15,000	I/P 装着車	
ミラジーノ	L650/660	16/11～21/4	L 073	15,000	I/P 標準装備	
ミラココア	L675/685	21/8～	L 075	15,000	I/P 標準装備	
ミゼット2	K100	8/4～11/8	L 802	5,000		
	リセ後	11/9～13/10	(L 807)	5,000		











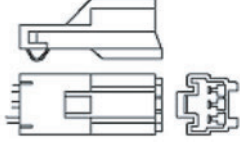
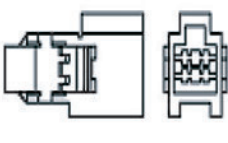
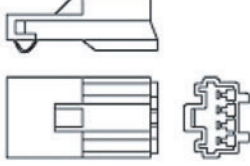
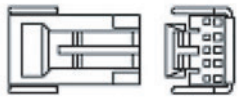
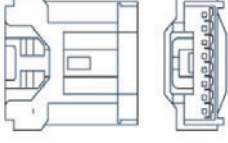

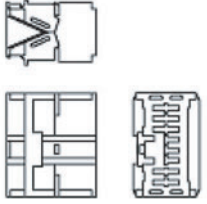

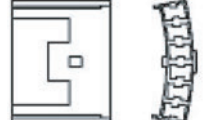
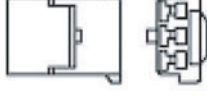
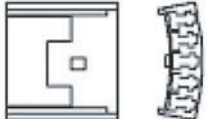
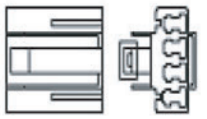
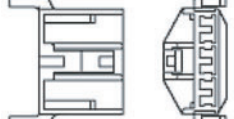
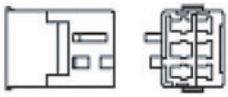

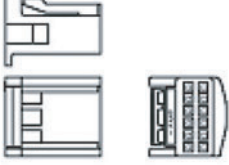
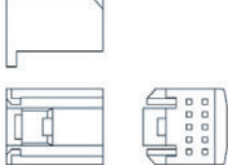

ステアリング・ボスキット適合表

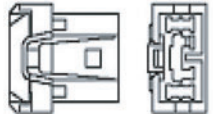
2010年8月現在

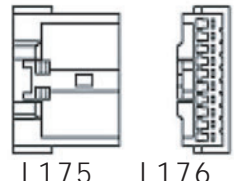
DAIHATSU					
車名	型式	年式	品番	定価	備考
ムーブ	L600系	7/9~10/9	(L 807)	5,000	
	L600系	7/9~10/9	L 870	7,000	エアバック装着車
	L900	10/10~14/9	L 871	7,000	エアバック標準装備
	L150/160	14/10~18/9	L 073	15,000	エアバック標準装備
	L175/185	18/10~	L 075	15,000	エアバック装着車
ムーブコンテ	L575/585	20/8~	L 075	15,000	エアバック標準装備
ムーブラテ	L550/560	16/8~	L 073	15,000	エアバック標準装備
リーザ	L100S	61~2/2	L 802	5,000	
		2/3~5/8	L 804	5,000	
YRV	M200系	12/8~17/8	L 871	7,000	エアバック標準装備
ラガー	F30	59~5/5	廃	番	
	F70系	5/6~9/4	廃	番	
ロッキー	F300S	2/6~9/4	廃	番	

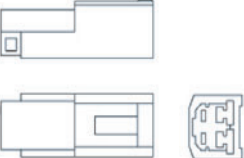
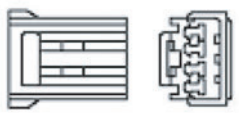
注1 年式・型式・装備が同じ車種でも個体差により形状が異なる可能性があります。取付作業を行なう前に必ず形状の確認を行ってください。形状の違う場合は取付を中止して電話にて確認して下さい。

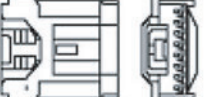
付属ホーンカプラー図一覽

 <p>L652 L251</p>	 <p>L670 L672 L673</p>	 <p>L671</p>	 <p>L674</p>	 <p>L675 L675B</p>
 <p>L677</p>	 <p>L252 L256 L253 L257 L255</p>	 <p>L271</p>	 <p>L273</p>	 <p>L655 L059 L058 L061 L060 L359 L358 L361 L014</p>
 <p>L654 L018 L051 L019 L012 L404 L452</p>	 <p>L058 (6極)</p>	 <p>L057</p>	 <p>L062 L068 L072 L063 L070 L871 L064 L071</p>	 <p>L065 L066</p>
 <p>L072 L771 L073 L676</p>	 <p>L073</p>	 <p>L074</p>	 <p>L156</p>	 <p>L156 L171 L170 L174</p>
 <p>L110Z L153</p>	 <p>L160</p>	 <p>L170 L174 L172</p>	 <p>L174</p>	 <p>L175 L176 L177</p>
 <p>L360</p>	 <p>L453</p>	 <p>L470</p>	 <p>L404</p>	 <p>L471</p>
 <p>L472</p>	 <p>L473</p>			

取付注意事項

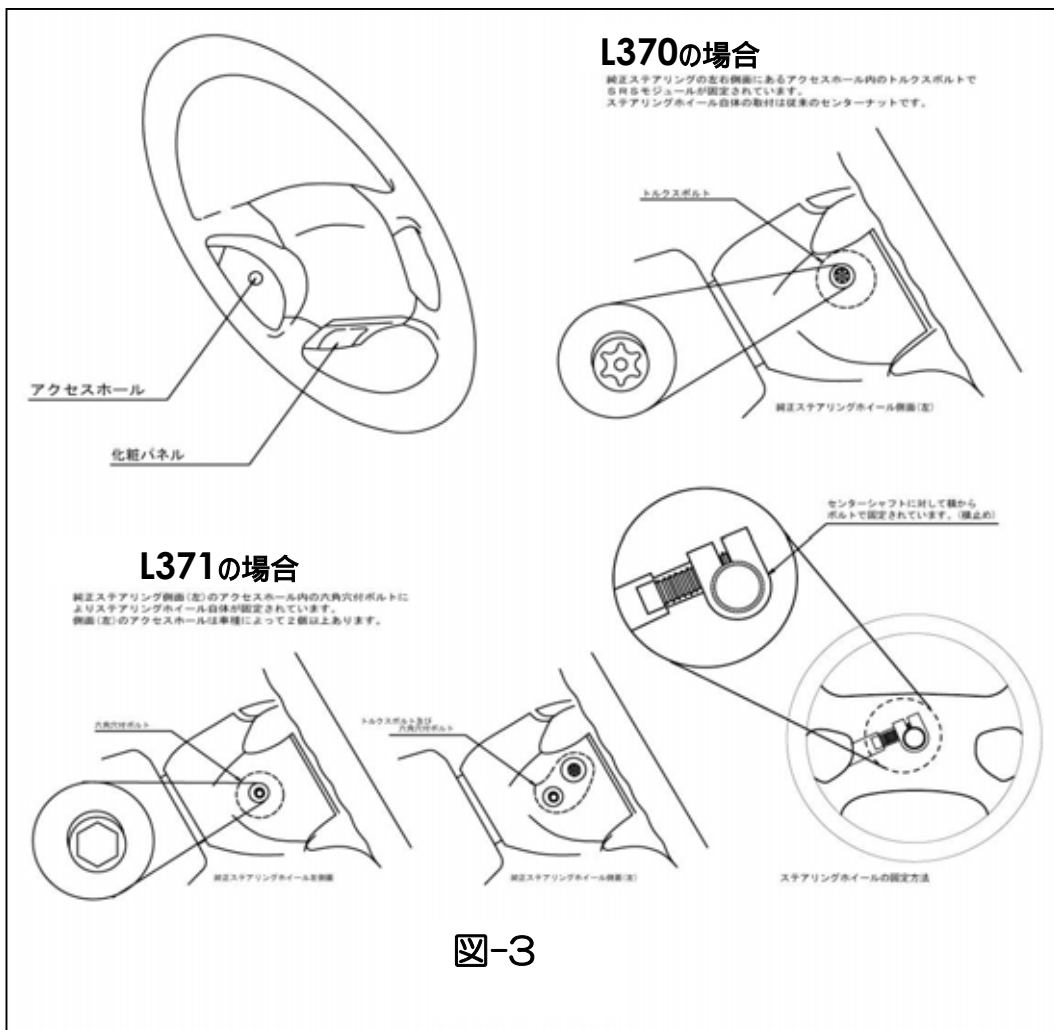
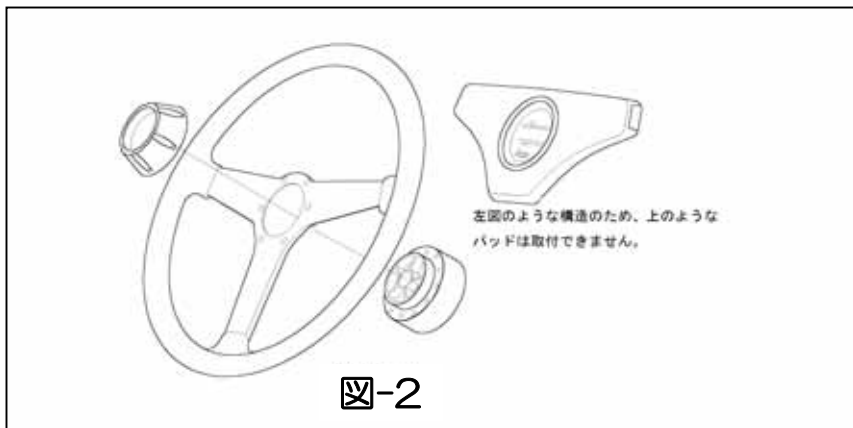
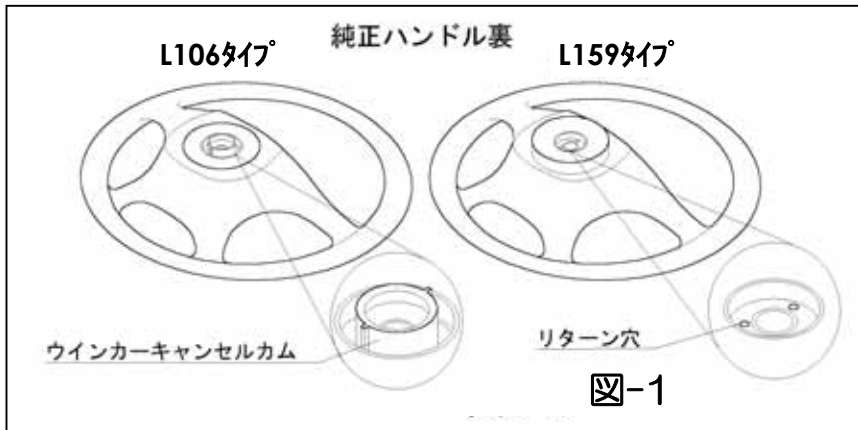

SRSボス 付属パーツ一覧

品番	ヒューズ付 ジャンパー線	トルクスレンチ	ホーン用カプラー	品番	ヒューズ付 ジャンパー線	トルクスレンチ	ホーン用カプラー
TOYOTA				MAZDA			
L070	オス 1	T-30 別売	1	L470	オス 1	T-30 別売	1
L071	オス 1	T-30 別売	ACC用 1		メス 1		
L072	オス 1	T-30 別売	2	L471	オス 1	T-30 別売	1
L073	オス 2 (車種により2本使用)	T-30 別売	2	L472	オス 1	T-30 別売	1
NISSAN				SUBARU			
L170	オス 1	T-50 別売	2	L670	メス 1	-	ACC用 1
L171	オス 1	T-50 別売	1	L671	オス 1	-	1
L172	オス 1	T-50 別売	2	L672	メス 1	-	ACC用 1
L174	オス 1	T-30 別売	3	L673	オス 1	-	1
L175	オス 1	T-30 別売	1		メス 1		
L176	オス 1	T-30 別売	1	L674	オス 1	-	1
HONDA				L675	オス 1	-	1
L260	メス 1	T-30 別売	-	L675B	オス 2	-	1
L270	メス 1	T-30 別売	-	SUZUKI			
L271	メス 1 オス 2 (車種によりオスを2本使用)	T-30 別売	1	L770	オス 1	T-30 別売	-
MITSUBISHI					メス 1		
L360	オス 1	-	ACC用 1	L771	オス 1	T-30 別売	1
L361	オス 1	-	1	DAIHATSU			
L370	オス 1	-	-	L870	メス 1	-	-
L371	オス 1	-	-	L871	メス 1	-	1

※ ホーン用カプラーの明細はカプラー図参照

※ ホーン用カプラーのACC用はオートクルーズコントロールの略

※ トルクレンチは別売です。 T-30 ¥750 T-50 ¥850

ボス 付属パーツ一覧

品番	ホーン用 カプラー	オートク ルーズ用 カプラー	品番	ホーン用 カプラー	オートク ルーズ用 カプラー	品番	ホーン用 カプラー	オートク ルーズ用 カプラー	品番	ホーン用 カプラー	オートク ルーズ用 カプラー
TOYOTA			TOYOTA			HONDA			MAZDA		
L011	1	-	L066	1	-	L251	-	1	L403	1	-
L012	1	-	L068	1	-	L253	-	1			
L014	1	-									
L019	1	-	NISSAN								
L060	-	1	L110	1	-						
L062	-	2	L110Z	1	-	MITSUBISHI			SUBARU		
L063	-	1	L153	-	1				L654	-	1
L064	1	-	L154	-	1				L655	-	1
			L156	-	2						
			L160	1	-						